

INSTALLATION INSTRUCTIONS AND OWNER'S MANUAL

READ ALL INSTRUCTIONS CAREFULLY BEFORE STARTING THE INSTALLATION

PLEASE RECORD THE SERIAL NUMBER _____ OF YOUR BATHTUB

SAVE THIS MANUAL FOR FUTURE REFERENCE

IMPORTANT: The Mirolin Acrylic Bathtub was carefully inspected and packed for shipment. You should check your unit and if there are any problems contact your dealer before installation.

Protect the bathtub and fittings from dirt and damage by leaving the polyethylene protective film in place until installation and other related construction is complete.

INSTALLATION NOTES

PLUMBING

Follow Local Plumbing Codes

Locate water supply lines for faucet and spout as required. Install the deck mounted faucet and fill spout as per local plumbing codes.

Adjust or install waste or drain plumbing to the required dimensions off the back and end wall studs. (See separate specification sheet).

Install drain and overflow plumbing to the tub (refer to drain overflow manual for these installation instructions).

Note that the drain-overflow assembly may extend below the bottom of the bath and may require a cutout in the floor.

STRUCTURAL SUPPORT

The floor under the bath must be capable of supporting at least 50 lb./ft.² (240 kg/m²) with the weight concentrated at the 5 legs of the tub.

The rim of the bath is not designed to carry weight and should be supported as shown in figures 1, 2, 3, 4, 5, or 6. Any finishing material that overlaps or touches the bath must be fully self-supporting.

The bath must be level along the top edges in both directions to ensure proper drainage.

If required use hardwood shims and /or trim the legs to level the bath on an uneven floor.

Bathtub Installation on an Uneven floor:

The middle leg will require shimming the same as the other 4 legs of the tub if required. The placement of the shims varies and is dependent upon how much and in what direction the floor is out of level.

Bathtub installation on a Level floor:

The middle leg does not required any shims. it is free floating 3 mm (1/8") off the floor. When the tub is filled with

water the middle leg bottoms out. This applies to drop-in tubs only.

Skirted tubs have pre-fabricated base and the middle leg is level with the other 4 legs of the wood base.

INSTALLATION

The style of the tub and the design of the bathroom will determine the method of installation.

Tubs with a rolled edge all around can be installed in an island (sunken) or against the bathroom wall(s).

For an island installation refer to the Figure 6.

If the tub with a rolled edge is installed against a wall we recommend the use of a Tile Lip Extrusion Kit as shown in Figure 3.

Tub with an extended flange molded on the edges is to be installed against a back and two end walls. Refer to Figure 5.

For some models an optional detachable apron is available for the front of the tub. Refer to specifications for details and to separate instructions for installation.

Note that tubs which are installed in an alcove using a detachable front apron, that is tubs only supported on 3 sides, must have a support installed in the center of the front edge.

Install the support so that it does not interfere with the positioning of the apron.

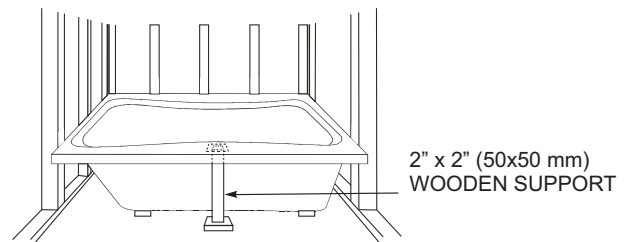
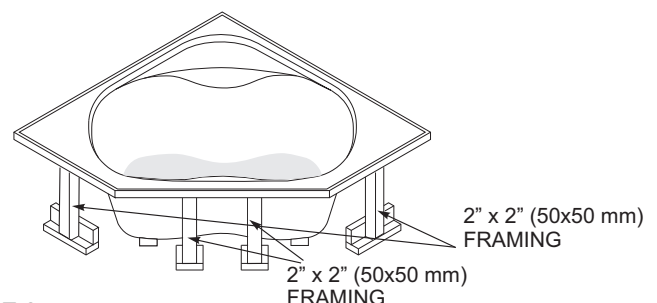

FIGURE 1 - ALCOVE INSTALLATION

Note that corner tubs, installed with an apron, will require vertical supports under the front edge. Figure 2.



**FIGURE 2
SUPPORT CORNER TUB INSTALLED WITH APRON**

Wall Installation

For tubs with a rolled edge, (drop-in tubs)

Note: Tile Lip Extrusion Kit is a separate purchase item.

We recommend the use of 1"x2" (25x50 mm) wood strapping to give the tub support particularly at the front corners.

Install 1"x2" (25x50mm) wood strapping around the periphery of the alcove at 18" (457 mm) high above the floor. See Figure 3.

Slide the tub to the back wall.

Apply a bead of silicone under the tile lip extrusion where it will be in contact with the tub.

Press the tile lip extrusion into place against the wall and the edge of the tub.

Apply additional silicone to seal any gaps in the corners.

Clean off excess silicone on the surface of the tub immediately with a cloth and warm water.

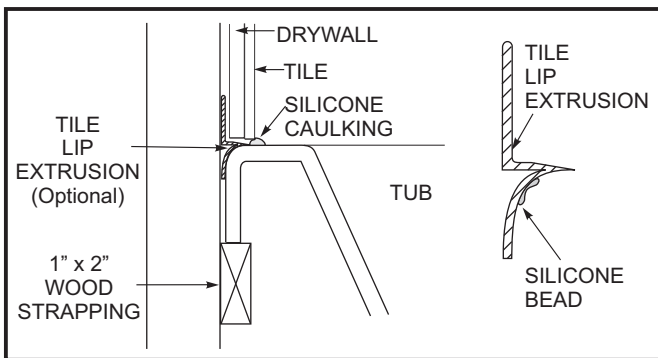

FIGURE 3 - DROP-IN TUB IN ALCOVE INSTALLATION. WOOD STRAPPING, TILE LIP EXTRUSION AND WALL COVERING

Wall Installation

For tubs with tile flange.

For all skirted tubs make the alcove width 1/4" (6mm) more than the nominal specification dimension.

See table below:

FRAME OPENING DIMENSIONS	
60" BATHTUB	OPENING - 60 1/4"
66" BATHTUB	OPENING - 66 1/4"
72" BATHTUB	OPENING - 72 1/4"

Position and level the tub.

Fasten the flange of the tub to the wall studs with drywall screws. See Figure 4 for location of screws.

Finish the wall as shown in Figure 5.

Apply additional silicone to seal any gaps in the corners.

Clean off excess silicone on the surface of the tub immediately with a cloth and warm water.

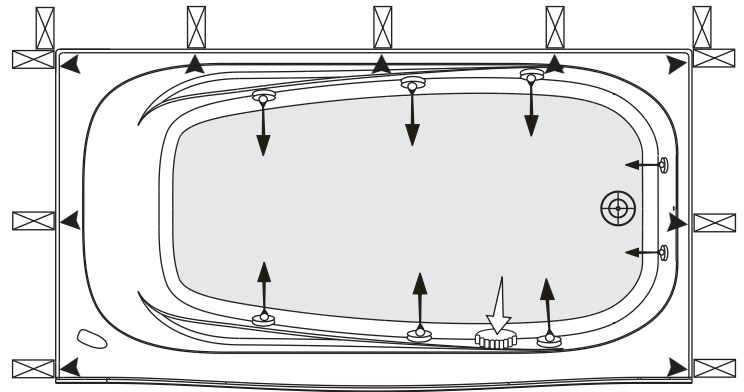

FIGURE 4 - LOCATION FOR THE SCREWS

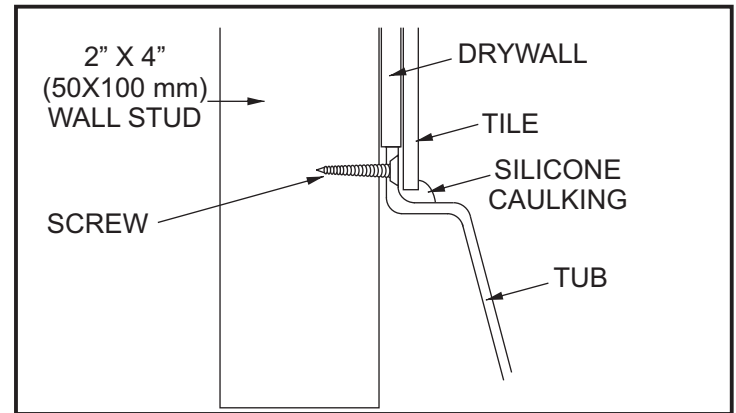

FIGURE 5 - WALL INSTALLATION FOR TUBS WITH TILE FLANGE

Please Note: In order for the tub to be installed correctly a dry wall screw must be driven through the tile flange into each stud around the alcove. See Figure 4 for reference.

Remove the protective film from the tile flange before fastening.

Sunken or Island Installation

It is most important that the tub rest solidly on the floor. The deck is not to be used to support the tub. Refer to Figure 1 and 2. Sunken box height depending on the model being installed.

Sunken Box Height Specifications

Tub Height		Flange Height		Island Box Height	
20"	508 mm	4"	102 mm	16"	406 mm
20"	508 mm	2"	51 mm	18"	457 mm
20"	508 mm	3/8"	10 mm	19 5/8"	498 mm
22"	559 mm	4"	102 mm	18"	457 mm
22"	559 mm	2"	51 mm	20"	508 mm
22"	559 mm	3/8"	10 mm	21 5/8"	549 mm

The weight of tub to rest entirely on the support legs.

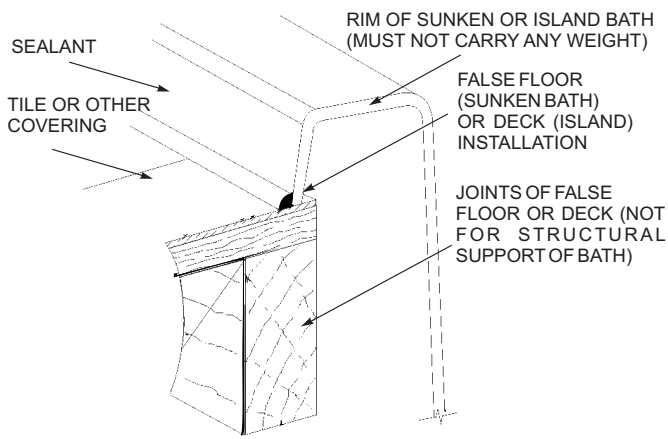

FIGURE 6 - METHOD OF SUPPORTING RIM OF SUNKEN OR ISLAND BATH

Mirolin Industries Corp. is not responsible for any damages incurred as a result of poor installation of the product.

INSTALLATION CLEAN-UP

Remove construction dirt and residue with a mild liquid detergent. **DO NOT USE** abrasive cleaners, scouring compounds and pads, metal scrapers, steel wool, or other materials that could damage or dull the surface of the bath.

Remove plaster carefully with a blunt wooden block having rounded edges.

Remove paint and other stubborn stains with isopropyl (rubbing) alcohol.

DO NOT USE products such as acetone (nail polish remover), dry cleaning solution, lacquer thinners, gasoline, pine oil, etc.

TESTING

Test the installation after completing the plumbing, but before enclosing the bath and finishing the surroundings.

Fill the bath with water and leave it for one hour to ensure that the adjustment of the drain-overflow assembly is correct, and that there are no leaks.

MAINTENANCE

The acrylic sheet, which forms the surface of your bathtub, provides one of the most durable surfaces found in modern bathrooms. Keep it bright and smooth with mild liquid household detergent, soap and water, or foaming cleansers. **NEVER USE** aromatic solvents, abrasive cleaners, scouring compounds or pads, strong liquid cleansers, or other material that could damage or dull the surface of the bath.

Restoring Surface Gloss.- Restore surface gloss by applying a very fine rubbing compound and polishing the surface by hand or with a power buffer. Finish with an application of a good quality automotive wax.

Minor Repairs to Surface.- Remove minor scratches and scuffs as follows. First, wet sand the area with 600 grit wet sandpaper until the surface is smooth. Then, restore the gloss as described under **RESTORING SURFACE GLOSS**.

We want you to be completely satisfied with our products and service. If you have any comments or suggestions, please call **1-800-MIROLIN** toll free.

The company reserves the right to change models and specifications without notice.



60 Shorncliffe Rd., Toronto, Ontario M8Z 5K1
Telephone: (416) 231-9030 - Fax: (416) 231-0929
www.mirolin.com

Customer Service: (416) 231-5790
Canada, U.S.A.: 1-800 - **MIROLIN** (647-6546)
Fax, Canada: 1- 800 - 463 - 2236



DIRECTIVES D'INSTALLATION ET MANUEL DU PROPRIÉTAIRE
LIRE SOIGNEUSEMENT TOUTES LES INSTRUCTIONS AVANT L'INSTALLATION
VEUILLEZ INSCRIRE LE NUMÉRO DE SÉRIE _____ DE VOTRE BAIGNOIRE
GARDER CE MANUEL POUR RÉFÉRENCE

IMPORTANT: la baignoire en acrylique Mirolin a été soigneusement inspectée et emballée pour l'expédition. Vous devriez vérifier votre appareil et, en cas de problèmes, communiquer avec votre marchand avant l'installation.

Protéger la baignoire et les accessoires contre la saleté et les dommages en laissant en place le film protecteur en polyéthylène jusqu'à ce que l'installation et les activités de construction connexes soient terminées.

REMARQUES SUR L'INSTALLATION

PLOMBERIE

Se conformer aux codes de plomberie

Trouver l'emplacement des conduits d'alimentation en eau pour le robinet et, le bec, selon les besoins.

Installez le robinet et bec de remplissage montés sur le plateau selon les codes locaux de plomberie.

Ajuster ou installer la plomberie de trop-plein ou de vidange aux dimensions requises à partir des montants du mur arrière et d'extrémité. (Voir la feuille séparée pour les caractéristiques).

Installer la tuyauterie de vidange et de trop-plein sur la baignoire (se référer au manuel de vidange et de trop plein pour ces instructions d'installation).

Remarque que l'ensemble vidange/trop-plein peut dépasser en dessous de la partie inférieure du bain et nécessiter une découpe dans le plancher.

SOUTIEN STRUCTUREL

Le plancher sous la baignoire doit être en mesure de pouvoir supporter au moins 50 lb/pi² (240 kg/m²), le poids étant concentré aux 5 pattes de la baignoire.

Le rebord de la baignoire n'est pas conçu pour supporter des poids et il devrait être supporté comme illustré aux figures 1, 2, 3, 4, 5 ou 6. Tous les matériaux de finition chevauchant le bain ou le touchant devraient avoir leur propre support.

Le bain doit être au niveau le long des bords supérieurs dans les deux sens pour assurer un bon drainage.

Si exigé que le et/ou de cales de support de hardwood d'usage taille les jambes pour niveler le bain sur un plancher inégal.

Baignoire installation sur un règles-de-chaussé:

Le moyen ont conduit nécessitera au même que les autres 4 pattes de la baignoire si nécessaire. Le placement de la cales varie et dépend combien et dans quelle direction le plancher est

hors de niveau.

Baignoire installation sur un niveau plancher:

Le moyen jambe ne nécessite aucune cales. Il est libre flottement 3mm (1/8 po) au large de la parole. Lorsque la baignoire est rempli d'eau moyen jambe culs. Cela s'applique à drop-in tubs seulement. Éludé tubs ont pré-fabriqués base et le moyen jambe est le niveau avec les autres 4 jambes de bois base.

INSTALLATION

Le style de la baignoire et le style de la salle de bain détermineront la méthode d'installation.

Les baignoires avec bordure arrondie tout autour peuvent être installées dans une île (encastrée) ou contre la ou les parois de la salle de bain.

Pour une installation en îlot, référez-vous à la figure 6.

Si une baignoire avec bord rulé est installée contre un mur, nous recommandons d'utiliser la trousse d'extrusion à rebord de tuile comme illustré à la figure 3.

Les baignoires ayant une bride prolongée maoulée sur les bords doivent être installées contre une paroi arrière ou deux parois d'extrémité. Référez-vous aux figure 5.

Pour certains modèles, un tablier facultatif est fourni pour la partie avant de la baignoire. Se référer aux caractéristiques pour les détails et aux instructions séparées pour l'installation.

Les baignoires qui sont installées en alcôve utilisent une jupe avant détachable, c'est-à-dire que les baignoires supportées seulement sur les 3 côtés, doivent avoir un support installé au centre du bord avant. Installer le support de façon à ce qu'il n'interfère pas avec l'emplacement de la jupe.

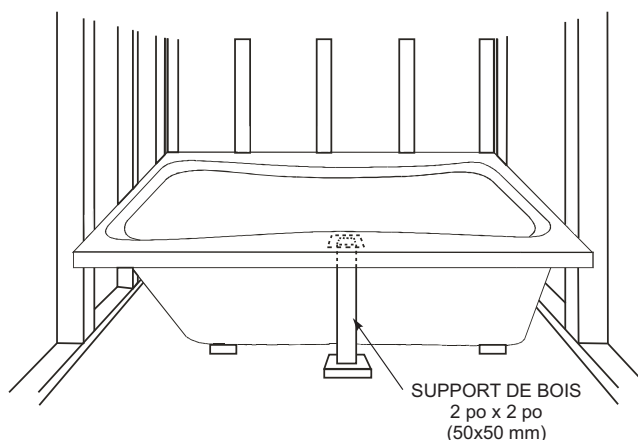

FIGURE 1 - INSTALLATION EN ALCÔVE

Remarque que les baignoires de coin, installées avec un tablier, auront besoin de supports verticaux sous le rebord avant.

Figure 2.

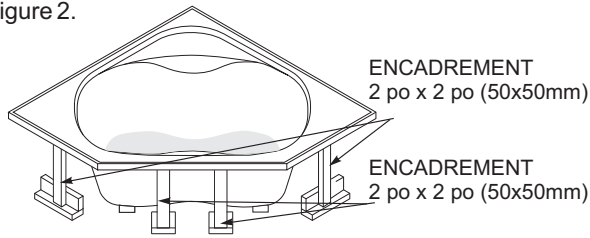

FIGURE 2-SUPPORT POUR UNE BAIGNOIRE DE COIN INSTALLÉE AVEC TABLIER

Installation murale

Pour les baignoires avec bord roulé (tomber dans les baquets).

La note: La Trousse d'Extrusion de Lèvre de Carreau est un article d'achat séparé.

Nous recommandons l'usage de 1po x2po (25x50 mm) le bois sangle pour donner le soutien de baquet particulièrement aux coins de devant. Installer 1po x 2po (25x50 mm) le bois sanglant autour de la périphérie de la niche à 18po (457 mm) haut au-dessus du plancher. Voir la Figure 3.

Faire coulisser la baignoire vers le mur arrière. Appliquer un filet de silicone sous l'extrusion de rebord de tuiles là où elle sera en contact avec la baignoire.

Presser l'extrusion de rebord de tuiles en place contre la paroi et le bord de la baignoire.

Appliquer de la silicone supplémentaire pour bien fermer toutes les ouvertures dans les coins.

Nettoyez immédiatement tout excès de silicone sur la sur face de la baignoire à l'aide d'un linge et d'eau savonneuse tiède.

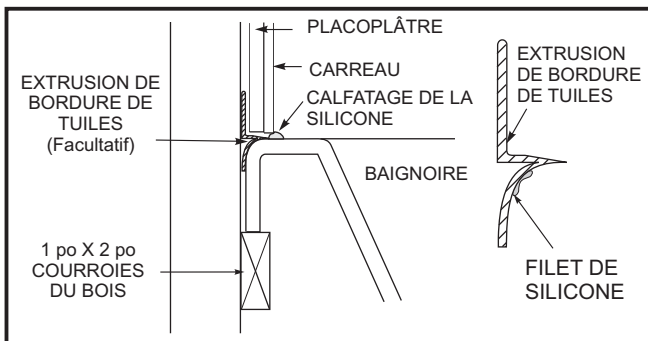

FIGURE 3 - TOMBER-DANS LE BAQUET DANS L'INSTALLATION DE NICHE. LE BOIS SANGLE, EXTRUSIONS DE TUILES ET RECOUVREMENT MURAL.

Installation murale

Pour les baignoires avec le boudin de tuile

Pour tous les baignoires à jupe rendre la largeur de l'alcôve 1 / 4 po (6mm) de plus que la dimension spécifications nominales.

Voir tableau ci-dessous:

DIMENSIONS DU CADRE OUVERTURE	
BAIGNOIRE - 60 po	OUVERTURE - 60 1/4 po
BAIGNOIRE - 66 po	OUVERTURE - 66 1/4 po
BAIGNOIRE - 72 po	OUVERTURE - 72 1/4 po

Position et niveau de la baignoire. Fixer la bride de la baignoire aux montants du mur avec des vis. Voir le chiffre 4 pour l'endroit de vis.

Faire la finition du mur comme illustré à la figure 5. Appliquer de la silicone supplémentaire pour bien fermer toutes les ouvertures dans les coins. Nettoyez immédiatement tout excès de silicone sur la sur face de la baignoire à l'aide d'un linge et d'eau savonneuse tiède.

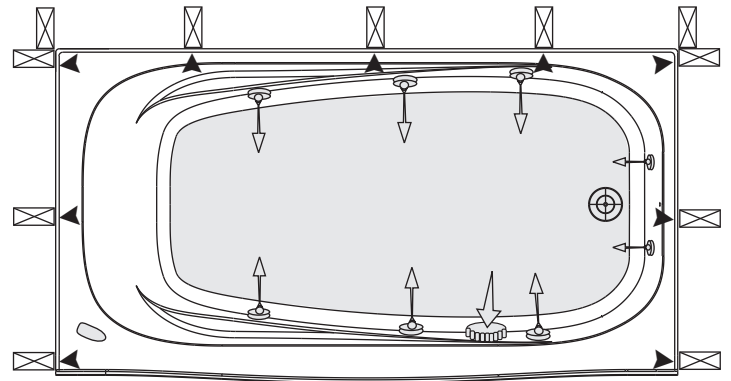

FIGURE 4 - ENDROIT POUR LES VIS

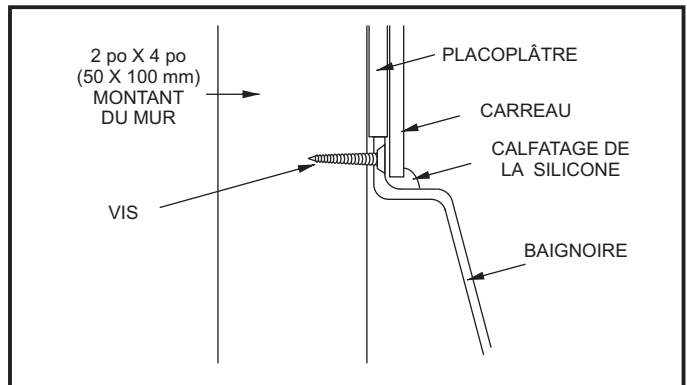

FIGURE 5 - FIXATION DU REBORD POUR CARREAUX DE CÉRAMIQUE AU MONTANT

Veillez noter: Pour s'assurer que votre baignoire ou douche est installée correctement enfoncer des vis à placoplâtre autour des brides est aux alentours l'alcôve. Voir la Figure 4 pour référence.

Retirer le film protecteur du rebord pour carreaux de céramique avant fixation.

Installation encastrée ou en île

Il est extrêmement important que la baignoire repose solidement sur le plancher. Le plateau ne peut pas être utilisé pour supporter la baignoire. Se référer à la figure 1 et à la figure 2.

Hauteur de la boîte de l'île selon le modèle en cours d'installation

Spécifications de l'île hauteur de la boîte

Hauteur de la baignoire	Hauteur de la bride	Hauteur de la boîte
20 po 508 mm	4 po 102 mm	16 po 406 mm
20 po 508 mm	2 po 51 mm	18 po 457 mm
20 po 508 mm	3/8 po 10 mm	19 5/8 po 498 mm
22 po 559 mm	4 po 102 mm	18 po 457 mm
22 po 559 mm	2 po 51 mm	20 po 508 mm
22 po 559 mm	3/8 po 10 mm	21 5/8 p 549 mm

Le poids de baignoire pour se reposer totalement sur les jambes de soutien.

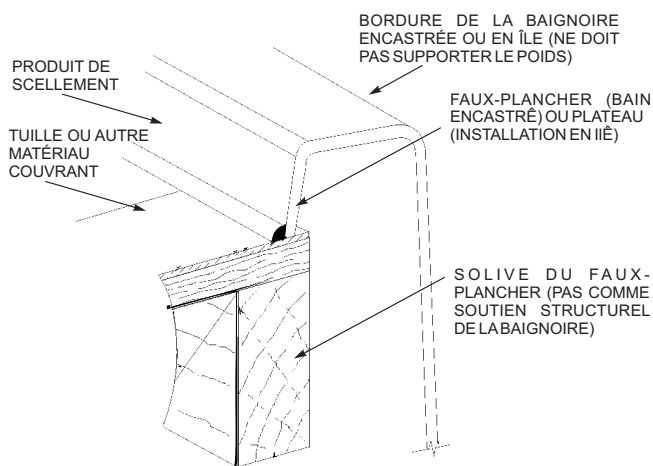

FIGURE 6 - MÉTHODE POUR SUPPORTER LA BORDURE D'UNE BAIGNOIRE ENCASTRÉE OU EN ÎLE

Mirolin Industries Corp. n'assume aucune responsabilité en cas de dommages résultant d'une mauvaise utilisation du produit.

NETTOYAGE DE L'INSTALLATION

Enlever tous débris relatifs à la construction et tous matériaux étrangers.

Essuyer toute poussière ou tout résidu à l'aide d'un détergent liquide doux. **NE PAS UTILISER** des nettoyants abrasifs, des tampons de récurage, des grattoirs métalliques, de la laine de verre ni d'autres matériaux qui pourraient endommager ou ternir la surface.

Enlever soigneusement le plâtre avec un bloc de bois arrondi.

Retirer la peinture ou les autres taches difficiles avec de l'alcool isopropylique (à frotter).

NE PAS UTILISER des produits tels que de l'acétone (dissolvant de vernis), une solution de nettoyage à sec, un diluant de laque, de l'essence, de l'huile de pin, etc.

ESSAIS

Une fois les travaux de plomberie achevés, vérifier l'installation avant d'enfermer la cabine et de finir l'aménagement.

Remplir le bain d'eau et la laisser pendant une heure pour s'assurer de la pose correcte du drain / trop-plein et de l'absence de fuite.

ENTRETIEN

La feuille d'acrylique qui constitue la surface de la cabine fournit l'une des surfaces les plus durables que l'on puisse trouver dans les salles de bain modernes. L'utilisation d'un détergent liquide doux, de savon et d'eau ou de nettoyants moussants permet de la garder brillante et bien lisse. **NE JAMAIS UTILISER** de solvants aromatisés, de nettoyants abrasifs, de produits ou tampons à récurer, d'agents de nettoyage liquides très forts ou d'un produit qui risquerait d'endommager ou de ternir la surface du bain.

Rétablissement du brillant de la surface - Rétablir le brillant de la surface en appliquant une pâte à polir très fine et en polissant à la main ou à l'aide d'une meule de finition électrique. Terminer par l'application d'une cire automobile de bonne qualité.

Réparations mineures de la surface. Enlever les rayures et les traces de frottement mineures comme suit. Frotter d'abord la surface humide avec du papier de verre à 600 grains jusqu'à ce que la surface soit lisse. Finition avec le papier sablé humide de 1200 granulations. Puis, restorer le lustre comme cela est décrit dans RESTAURATION DU LUSTRE DE LA SURFACE.

Nous tenons à ce que vous soyez entièrement satisfait de nos produits et services. Si vous avez des commentaires ou des suggestions, veuillez composer sans frais le **1-800-MIROLIN**.

L'entreprise se réserve le droit de changer les modèles et les spécifications sans préavis.



60 Shorncliffe Rd., Toronto, Ontario M8Z 5K1
Téléphone: (416) 231-9030 - Télécopieur: (416) 231-0929
www.mirolin.com

Service à la clientèle: (416) 231-5790
Canada, É.-U.: 1-800-MIROLIN (647-6546)
Télécopieur Canada: 1-800-463-2236

